

## HANGSCHLEPPER

# GRIP4<sup>75</sup>

Das Multitalent –  
Souverän und sicher in  
allen Lagen.

KRAFTVOLL

•

GELÄNDEGÄNGIG

•

KOMFORTABEL



# TECHNISCHE DATEN

## MOTOR

- 4-Zylinder-Turbo-Motor Kohler KDI 2504
- 54 kW / 74 PS bei 2600 U/min nach ECE R 24
- Max. Drehmoment 300 Nm bei 1500 U/min
- Commonrail, elektronische Direkteinspritzung mit 2,5 l Hubraum
- Abgasstufe III B, wassergekühlt, ladeluftgekühlt

## GETRIEBE

- Stufenlos hydrostatischer Antrieb über Axialkolbenverstellpumpe
- Stufenloser Hydraulikmotor mit zu-/abschaltbarer Vorderachse (hydraulisch betätigt)

## GESCHWINDIGKEITEN

- Gelände 0–10 / 0–20 km/h
- Strasse 0–16 / 0–40 km/h

## ACHSANTRIEB

- Serienmäßiger Allradantrieb mit ab- und zuschaltbarer Vorderachse
- Planetenendgetriebe
- Elektrohydraulisch betätigte 100%ige Differenzialsperren auf Vorder- und Hinterachse wirkend

## LENKUNG

- Hydraulische Allradlenkung mit 3 Lenkungsarten: Frontlenkung, Allradlenkung, Hundeganglenkung
- Mittelstellungserfassung der Achsen
- Wechsel der Lenkungsart beliebig

## KABINE

- Staubdichte Vollsichtkomfortkabine
- vibrations- und lärmgedämpft
- mit Sicherheitsrahmen (geprüft nach 79/622/EWG)
- Ausstellbare Seitentüre
- Heckscheibe gewölbt und ausstellbar
- Heizung
- Stromanschluss über Zigarettenanzünder

## FRONTHYDRAULIK

- 3-Punkt KAT I und II
- Max. Hubkraft 1500 daN bei 175 bar
- Mit selbstregelnder Entlastungssteuerung
- Schwingungstilgung für Straßenfahrt

## HECKHYDRAULIK

- 3-Punktaufnahme mit Gelenkaugen KAT II
- Spindelverstellbare Hubstreben
- Max. Hubkraft 1450 daN bei 175 bar

## ABMESSUNGEN

Wendekreisradius mi Allradlenkung außen 3.482 mm

## GEWICHT

Leergewicht	2.600 kg
Zulässige Vorderachslast	3.000 kg
Zulässige Hinterachslast	3.000 kg
Zulässiges Gesamtgewicht	4.700 kg
Anhängelast ungebremst max.	2.000 kg
Anhängelast gebremst max.	12.000 kg
Anhängelast auflaufgebremst	6.000 kg

STÜTZLAST MAX. 1000 kg

## FÜLLMENGEN

Kraftstoffvorrat	95 Liter
Hydraulikölvorrat	45 Liter

## ZUSATZHYDRAULIK

2 x DW mit Schwimmstellung und Parallelleitung nach hinten und vorne

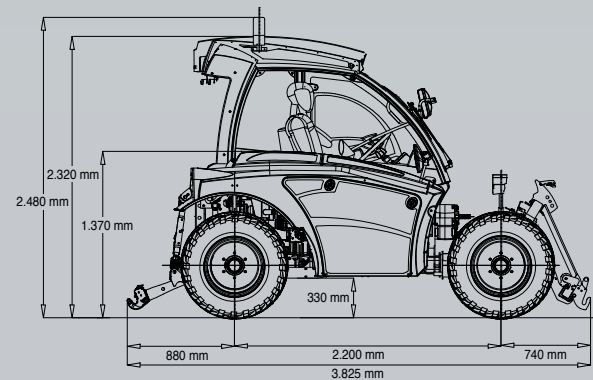
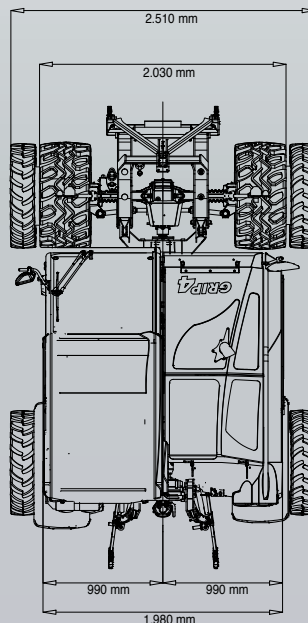

Alle Angaben und Abbildungen sind annähernd und unverbindlich. Konstruktionsänderungen behalten wir uns jederzeit vor.

**Im Bürgerstock 3 D - 79241 Wasenweiler Tel. 07668 - 90320 Fax - 7802**

**info@sauerburger.de**

**www.sauerburger.de**