

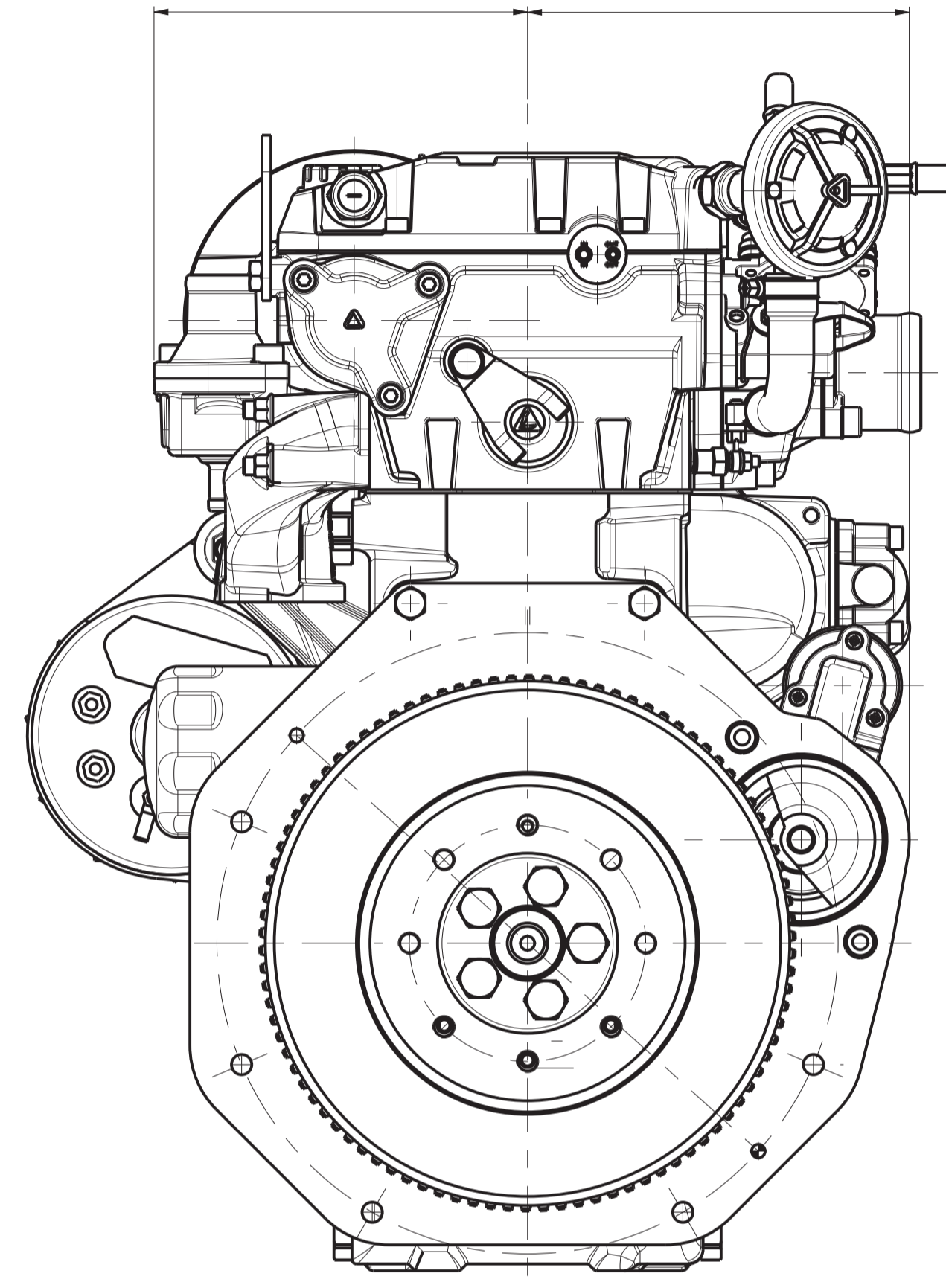

IL PRESENTE DISEGNO E GLI ELEMENTI IN ESSO CONTENUTI SONO PROPRIETÀ DELLA LOMBARDINI S.p.A. È VIETATA LA RIPRODUZIONE O L'USO NON AUTORIZZATO SENZA LA NOSTRA AUTORIZZAZIONE SCRITTA. / THIS DRAWING AND ALL INFORMATION CONTAINED HEREIN ARE PROPRIETARY OF LOMBARDINI S.p.A. NO TRANSMISSION OR REPRODUCTION IS PERMITTED WITHOUT WRITTEN AGREEMENT WITH LOMBARDINI S.p.A.

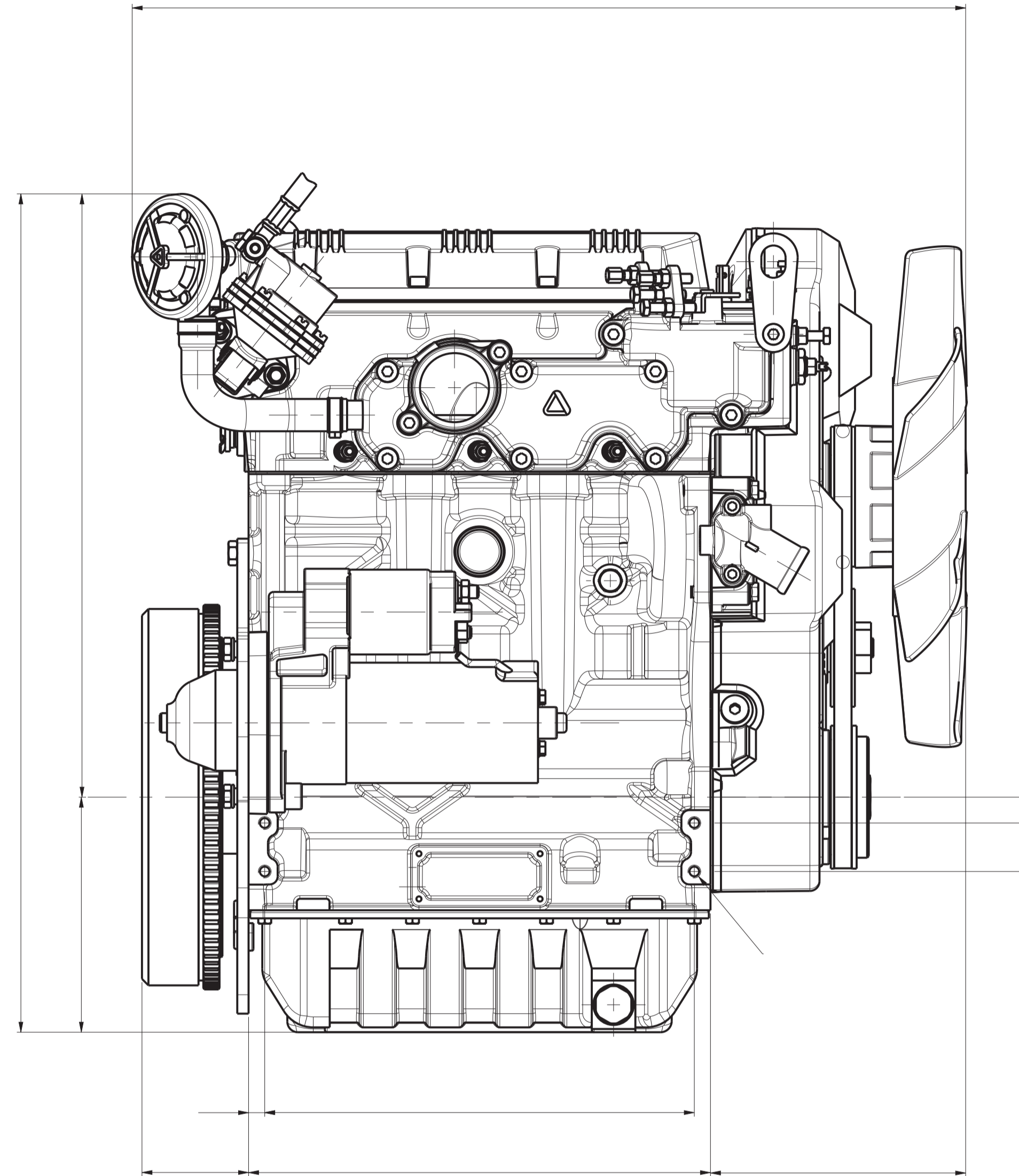
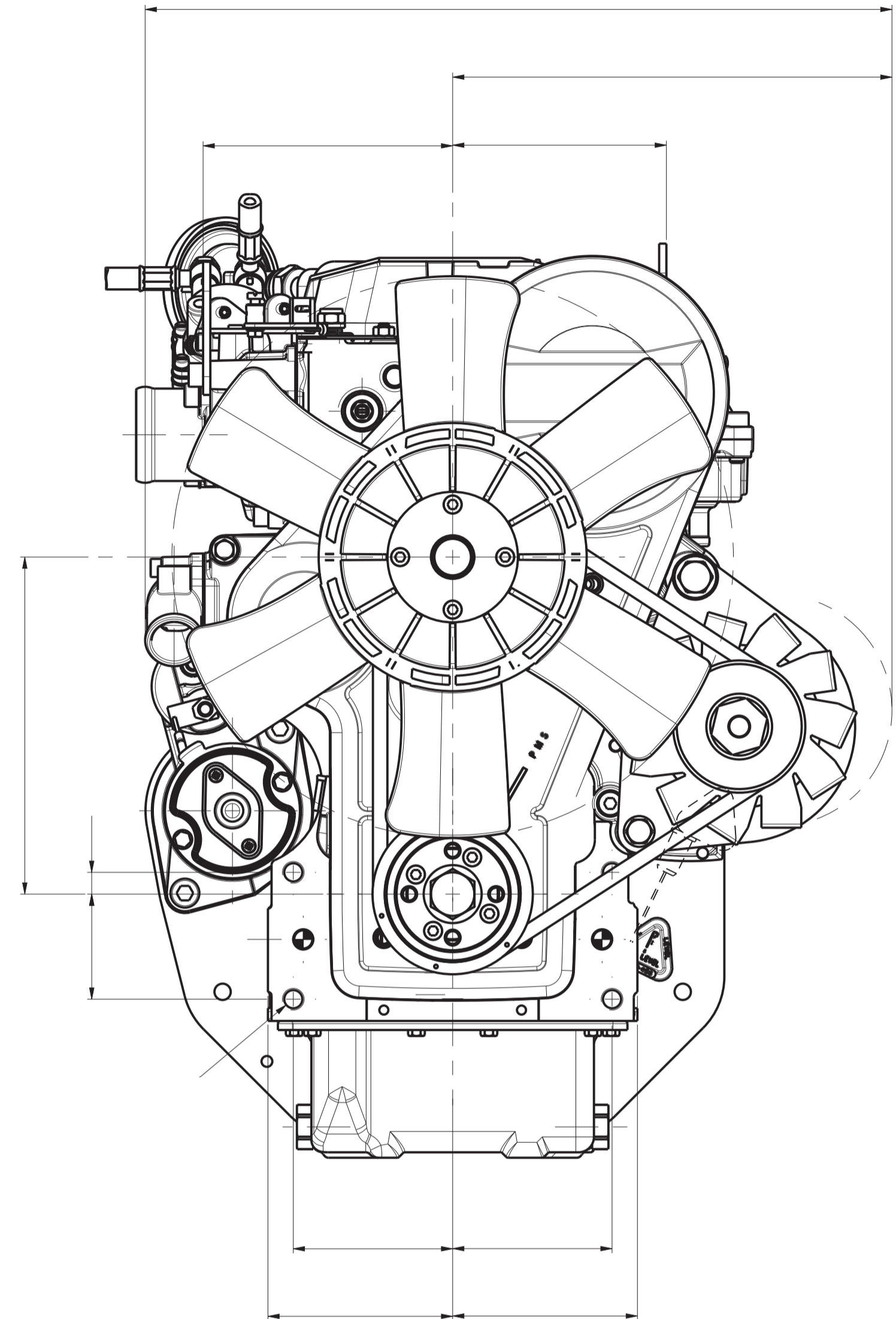

3561-026
Specifiche tecniche
Technical specifications

REV. MODIFICA / CURRENT MODIFICATION	0	DESIGNATORE / DESIGNER	DATA / DATE
MATIN - ORIGIN	0	DESIGN - DESIGNER	DATA - DATE
LDW1003	Ingombro motore completo standard	Gualdi	25/09/12
MATERIALE - MATERIAL	TAVOLA: 1/1	SCALA - SCALE	R:00 V:7
TRATTI TERMICO - HEAT TREATMENT	PROFONDITA' - DEPTH	DUREZZA - HARDNESS	MATRICOLA - PART NUMBER
TR.SUPERF. RIVESTIMENTO - SURFACE TREAT. COATING	PROF.SP. - DEPTH	MASSA - MASS	0175.003168.876.00.0
		0,000 (0.0)	
IL DISEGNO È ESECUITO CON SISTEMA CAD PDM ENGINEER REFERIRSI AL MODELLO CAD 3D PER LE QUOTE MANCANTI RIFERIRSI AL MODELLO CAD 3D TOLLERANZE GENERALI SECONDO SPECIFICA LOMBARDINI 3561-026		LEADING FROM CAD SYSTEM - NO MANUAL MODIFICATION ALLOWED REFER TO 3D MODEL FOR MISSING DIMENSIONS GENERAL TOLERANCE ACCORDING TO LOMBARDINI SPEC 3561-026	
LEGGENDA CRITICITÀ: nel Procedura Lombardini PSD 4 E CRITICALITY LEGEND: according to Lombardini Procedure PSD 4 E			
ASSEM : 3168_876_LDW1003_STD			

FORMATO UNITARY - SIZE: A4